

SERIE T MAG-M

Magnetdriven turbinpump

0PMT0001APAU06NC



- Flöde max. 200 l/min
- Tryck max. 135 mvp
- För svårpumpade vätskor, aggressiva korrosiva eller med låg ytspänning
- Går även att få i explosionsskyddat utförande (ATEX)

Produktinformation

Turbinpumpar av serien T MAG-M har helt slutet pumphus med magnetdrivet pumphjul. Eftersom de saknar genomgående axel med tätning är de helt läckagefria. Pumparna är därför speciellt lämpliga för vanligen besvärliga media som korrosiva, miljöfarliga och värdefulla vätskor som absolut inte får läcka ut eller svårtätade vätskor med låg ytspänning. Dessa egenskaper gör dem mycket miljövänliga och säkra eftersom de inte ger något läckage till omgivningen. Magnetdriften innebär också att pumparna är mycket driftsäkra, vilket ger dem låga driftskostnader.

Aggressiva medier, syror, lut, lösningsmedel, bensin, gas i vätskeform, hetolja, freon m.m. Medier som är giftiga, radioaktiva, extremt rena, sterila, värdefulla eller vätskor med låg ytspänning.

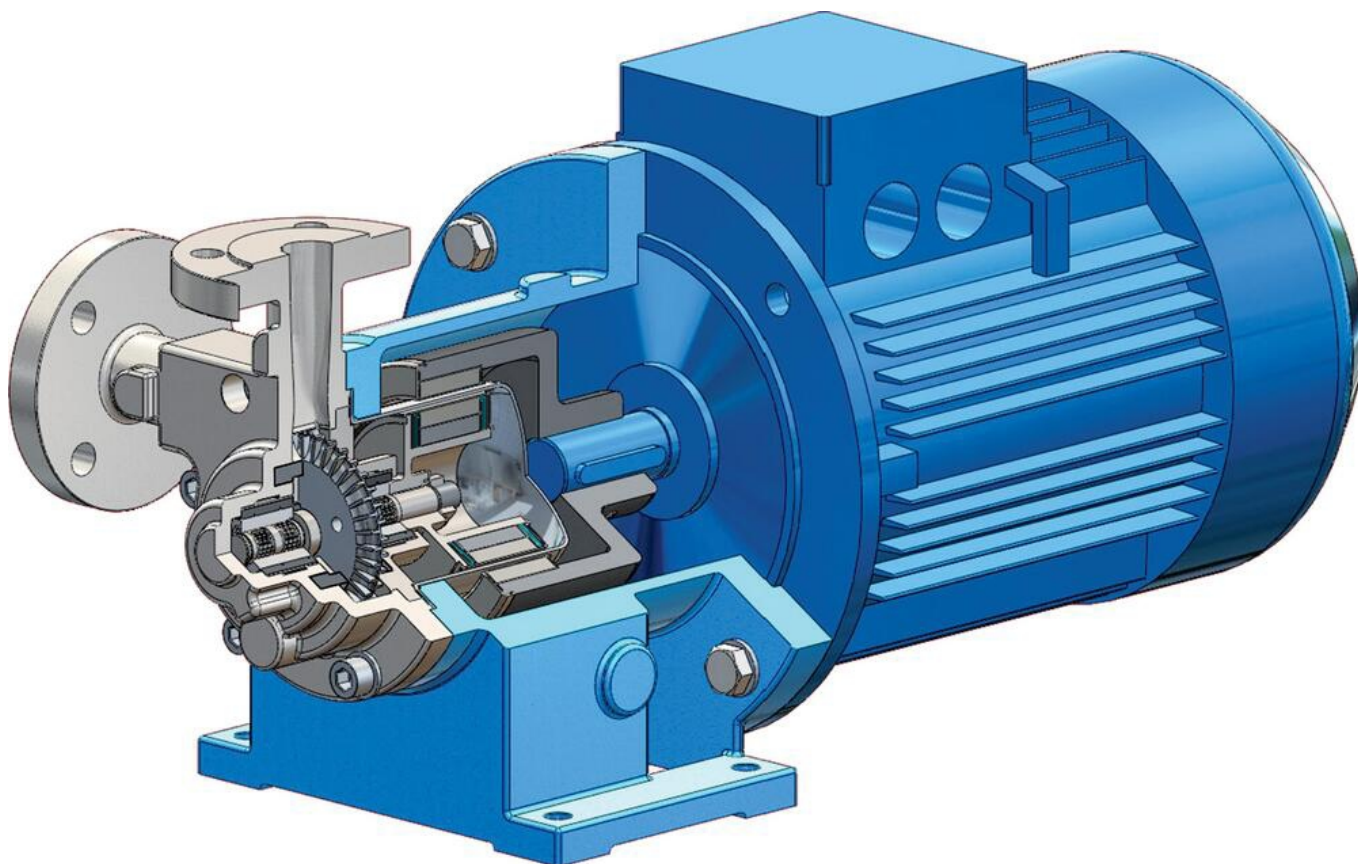

Exempel på användningsområden

Syrapumpar, kylvattenpump, oljepumpar, kemikalier, baser, lösningsmedel, drivmedel, bioolja, kylmedia, lut.

Så här fungerar magnetdrift

En drivmagnet är monterad på motoraxeln och överför kraften till en magnet monterad på pumphjulet. Pumphuset är därmed helt slutet utan några genomgående roterande axlar som behöver tätas.

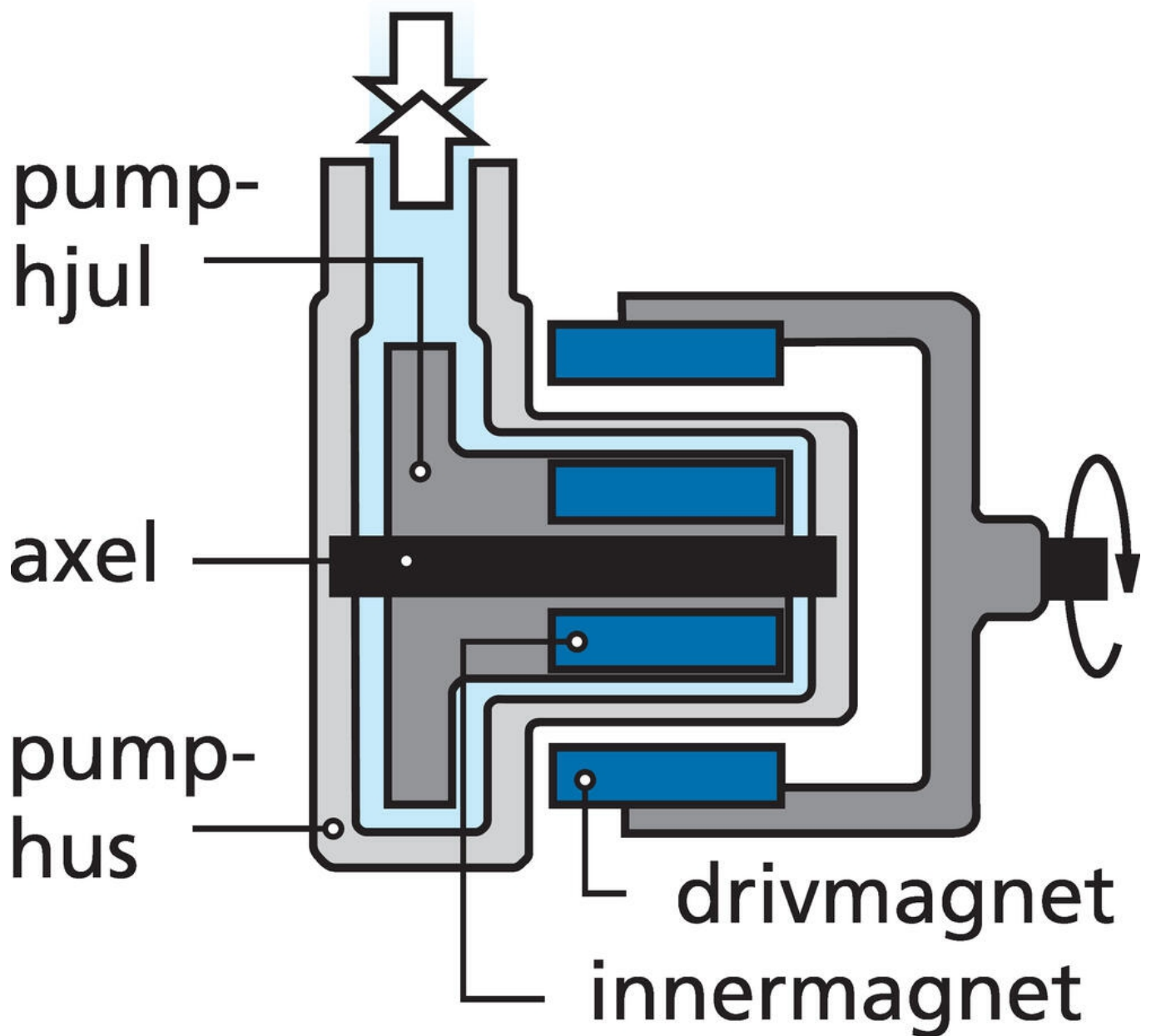

Så här fungerar hybriddrift

Magnetkannan som skiljer drivmagneten och innermagneten på en magnetkopplad pump i metall orsakar förluster. Hur stora förlusterna blir beror på materialval och tjocklek på magnetkannan, samt varvtalet på motorn. Tjockare material och högre varvtalet ger även högre förluster. Förutom att förlusterna kostar pengar i ökad effektförbrukning bildas det värme som övergår till den pumpade vätskan. Denna värme kan vara ett problem vid pumpning av vätskor nära kokpunkten.

M Pumps patenterade lösning för att få ner förlusterna är en magnetkanna tillverkad i hybridteknik. Närmast vätskan används en traditionell kanna i metall, men materialtjockleken har reducerats till ett minimum. För att behålla pumpens prestanda har denna förstärkts utvändigt med en tunn kanna av kolfiber. Hybridlösningen innebär att den kemiska resistensen kvarstår samtidigt som magnetförlusterna reduceras till ett minimum.

Uppgradering av gamla pumpar

Det går att även att upgradera gamla pumpar till Hybriddrift genom att byta ut den befintliga magnetkannan mot en ny i hybridutförande. Detta är en enkel åtgärd som gör den gamla pumpen både bättre och mera energieffektiv.



Pumphus och hjul	Syrafast stål 316, Incoloy 825, Hastelloy C276, Titan, Duplex (Fler material mot förfrågan)
Axel	Syrafast stål 316, Incoloy 825, Hastelloy C276, Titan, Duplex (Fler material mot förfrågan)
Lager	Silikonkarbid, Tungstenkarbid, PTFEC, PTFEG, Antimony carbon
Packningar	Fiber, PTFE, Graphoil, Gylon (Fler material mot förfrågan)
Temperatur*	- 120 till 350 °C
Flöde	Max. 150 l/min
Tryck	Max. 90 mvp
Viskositet	Max. 200 cSt
Systemtryck	Max. 200 bar (25 bar standard)
Anslutningar	DIN (PN25, PN40, PN64, PN100), ANSI (150, 300, 600), BSP, NPT (ytterligare alternativ på förfrågan)
Hybriddrift	Tillgängligt för storlek T MAG-M3 - T MAG-M6 (Max. 200 °C)
ATEX**	EEx II 2G cbk IIC T5

* För applikationer under 0 °C eller över 120 °C kontakta oss.

** För applikationer i explosionsfarlig miljö kontakta oss.

;

Teknisk data

Flöde max	50 l/min
Flöde max	3 m ³ /h

Pump storlek	M1
Differenstryck	40 mvp
Systemtryck max	25 bar
Anslutning	DN15 PN25
Material Axel	SS 316
Material Axellager	Kiselkarbid
Material Lager	Antimoniskt kol
Material Packning	PTFE
Material Pumphus	SS 316
Motor	IEC 71 B5
Viskositet max	200 cSt
Temperaturområde till	120 °C

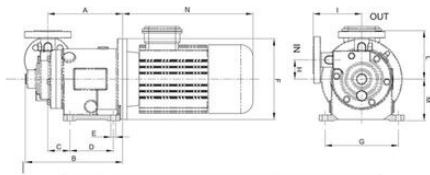

Modell	Motor	A	B	C	D	E	F	G	H	I	L	M	N
T MAG-M1	IEC 71 B5	140.5	181.5	41.5	90	9	160	140	46	95	99	85	
T MAG-M1	IEC 80 B5	140.5	181.5	41.5	90	9	200	150	46	95	99	102	266
T MAG-M2	IEC 80 B5	172.2	222.3	47.2	104	11	200	165	50	110	115	103	266
T MAG-M2	IEC 90 B5	172.2	222.3	47.2	104	11	200	165	50	110	115	103	306
T MAG-M3	IEC 90 B5	184.2	240.1	53.5	109	11	200	180	47.5	120	120	103	306
T MAG-M3	IEC 100 B5	192	248	51.2	109	11	250	180	47.5	120	120	130	361
T MAG-M3	IEC 112 B5	192	248	51.2	109	11	250	180	47.5	120	120	130	366
T MAG-M4	IEC 90 B5	184.2	240.1	53.5	109	11	200	180	47.5	120	120	103	306
T MAG-M4	IEC 100 B5	192	248	51.2	109	11	250	180	47.5	120	120	130	361
T MAG-M4	IEC 112 B5	192	248	51.2	109	11	250	180	47.5	120	120	130	356
T MAG-M5	IEC 100 B5	207	273.5	65	120	11.5	250	190	62	146	146	135	361
T MAG-M5	IEC 112 B5	207	273.5	65	120	11.5	250	190	62	146	146	135	356
T MAG-M5	IEC 132 B5	227	293.5	70	120	11.5	300	190	62	146	146	155	432
T MAG-M6	IEC 100 B5	207	273.5	65	120	11.5	200	190	62	146	146	135	366
T MAG-M6	IEC 112 B5	207	273.5	65	120	11.5	200	190	62	146	146	135	356
T MAG-M6	IEC 132 B5	227	293.5	70	120	11.5	300	190	62	146	146	155	432

*Måttuppgiften gäller vår standardmotor.

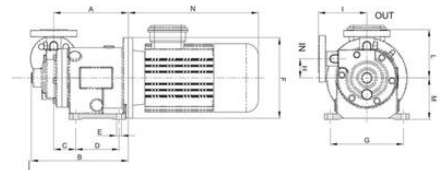
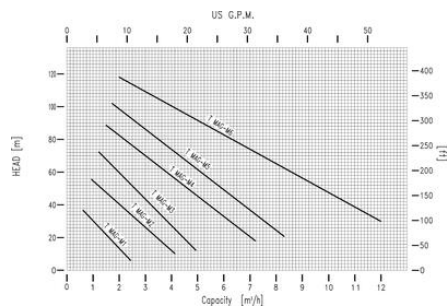
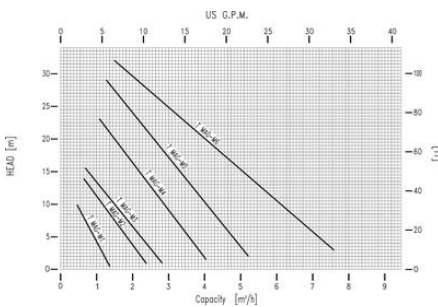
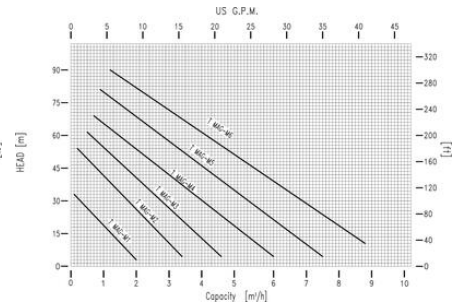
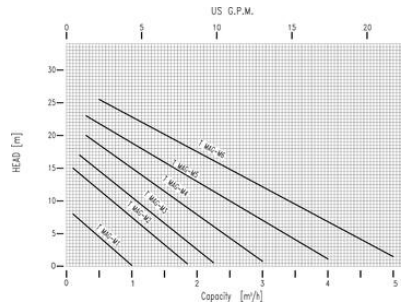

Modell	Motor	A	B	C	D	E	F	G	H	I	L	M	N
T MAG-M1	IEC 71 B5	140.5	181.5	41.5	90	9	160	140	46	95	99	85	
T MAG-M1	IEC 80 B5	140.5	181.5	41.5	90	9	200	150	46	95	99	102	266
T MAG-M2	IEC 80 B5	172.2	222.3	47.2	104	11	200	165	50	110	115	103	266
T MAG-M2	IEC 90 B5	172.2	222.3	47.2	104	11	200	165	50	110	115	103	306
T MAG-M3	IEC 90 B5	184.2	240.1	53.5	109	11	200	180	47.5	120	120	103	306
T MAG-M3	IEC 100 B5	192	248	51.2	109	11	250	180	47.5	120	120	130	361
T MAG-M3	IEC 112 B5	192	248	51.2	109	11	250	180	47.5	120	120	130	366
T MAG-M4	IEC 90 B5	184.2	240.1	53.5	109	11	200	180	47.5	120	120	103	306
T MAG-M4	IEC 100 B5	192	248	51.2	109	11	250	180	47.5	120	120	130	361
T MAG-M4	IEC 112 B5	192	248	51.2	109	11	250	180	47.5	120	120	130	356
T MAG-M5	IEC 100 B5	207	273.5	65	120	11.5	250	190	62	146	146	135	361
T MAG-M5	IEC 112 B5	207	273.5	65	120	11.5	250	190	62	146	146	135	356
T MAG-M5	IEC 132 B5	227	293.5	70	120	11.5	300	190	62	146	146	155	432
T MAG-M6	IEC 100 B5	207	273.5	65	120	11.5	200	190	62	146	146	135	366
T MAG-M6	IEC 112 B5	207	273.5	65	120	11.5	200	190	62	146	146	135	356
T MAG-M6	IEC 132 B5	227	293.5	70	120	11.5	300	190	62	146	146	155	432

*Måttuppgiften gäller vår standardmotor.

